

取扱説明書

トリムギア TG-530/540/550/560/570

この度はトリムギアTG-530/540/550/560/570をお買い上げいただきまことにありがとうございます。
 本品は自動研磨式の高精度ロータリー刃を採用し、ハイクオリティな裁断精度を実現しました。
 刃に直接触れない設計なので、一般的な押し切り式裁断機などに比べ大変安全です。
 この取扱説明書をよくお読みのうえ正しくご使用ください。
 なお、取扱説明書は大切に保管し必要なときお読みください。

⚠ 注意

けがをする原因となります。

- 下刃、スライダの刃先には手を触れないでください。
- 裁断する際にはレールの下に手を入れないでください。
- 改造・分解・修理はしないでください。
- 不安定な場所では使用しないでください。

刃の破損や故障の原因となります。

- ステープラーの針やゼムクリップ等の金属類は、必ず取り除いてからご使用ください。
- 改造・分解・修理はしないでください。
- ガラス繊維入りフィルム等の裁断は、しないでください。
- 裁断能力以上の枚数及び材厚の素材を裁断しないでください。

けが、破損や故障の原因となります。

- レール部を持って本体を持ち上げないでください。

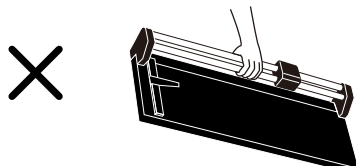

- ベースのレール側には刃がありますので、持ち上げる際には必ず逆側を持ってください。

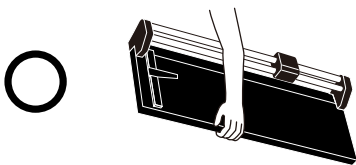

【各部の名称】

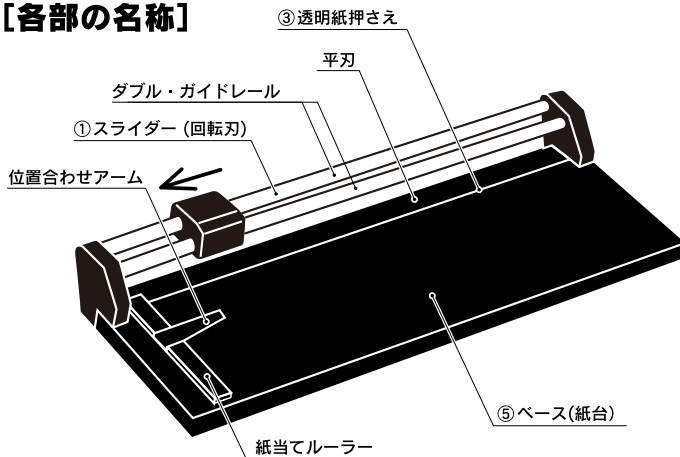

【裁断方法】

1. 裁断前にスライダ(回転刃)①を紙当てルーラーと逆方向の端に移動してください。
2. 裁断する素材を透明紙押さえ③の下に挿入してください。
3. 裁断位置はベース⑤の目盛または用紙サイズに合わせてください。位置合わせアームご使用の際は目安としてお使い下さい。
4. 位置が決まりましたら素材を手でしっかりと押さえ、スライダを紙当てルーラー側に移動して裁断してください。

- 下刃、スライダの刃先には手を触れないでください。
- 裁断する際にはレールの下に手を入れないでください。

※本機の裁断方向は片方向のみです。裁断時には必ずスライダを紙当てルーラーと逆方向の端に戻してから使用してください。
 ※スライダを動かす際は、下方向に押さえつけないでください。
 ※スライダ(刃)を動かすスピードや素材の押さえ方により、裁断位置がズれる場合があります。
 ※裁断素材が不適切な場合、刃が欠けたり、刃が紙押さえの上に乗りに上げて紙押さえを傷つける場合があります。

【特殊な素材の裁断】

裁断材質	対応材厚	裁断枚数
写真用印画紙	厚手270g/m ²	1枚まで
樹脂系フィルム	0.35mmまで	1枚まで
ターポリン・キャンバス等	0.35mmまで	1枚まで

- 金属系やガラス繊維入フィルム等の裁断はしないでください。

※対応材厚は目安ですので素材の硬さにより裁断できなかつたり、裁断位置がズれる場合があります。
 また直線精度や毛羽立ちの少なさは低くなります。

【商品仕様】

品番	裁断幅	裁断枚数 (PPC用紙64g/m ²)	本体サイズ	重量
TG-530	610mm (B3/A2対応)	5枚	W400×L776×H90mm	約7.0kg
TG-540	763mm (B2対応)	5枚	W400×L930×H90mm	約8.0kg
TG-550	914mm (A1対応)	5枚	W400×L1081×H90mm	約9.0kg
TG-560	1068mm (B1対応)	5枚	W400×L1235×H90mm	約10.2kg
TG-570	1374mm (A0対応)	5枚	W400×L1538×H90mm	約12.2kg

お問い合わせ・ご相談は・・・

カール事務器 お客様相談室
03-3695-5379

[受付時間] 9時～12時/13時～17時 (土・日・祝日を除く)

カール ホームページ
<http://www.carl.co.jp>

カール事務器株式会社
 〒124-8588 東京都葛飾区立石3-7-9