

CARL

Disk Cutter Slim ディスクカッター・スリム

取扱説明書

DC-2000

この度は、ディスクカッター・スリム DC-2000をお買い上げいただき、誠にありがとうございます。
この取扱説明書をよくお読みの上、正しくご使用ください。なお取扱説明書は大切に保管し、必要な時にお読みください。

⚠ 安全上のご注意

けがをする原因となります。	
⚠ 可動部のすきまに手や指を入れないでください。	⚠ 改造・分解・修理はしないでください。
⚠ レールの下に手を入れないでください。	⚠ 不安定な場所では使用しないでください。
⚠ 刃を交換するときは、刃先に触れないでください。	⚠ 平らな場所でご使用ください。
刃の破損や故障の原因となります。	
⚠ カッターマットを必ず付けてご使用ください。	⚠ 改造・分解・修理はしないでください。
⚠ ステープラの針やゼムクリップ等の金属は、必ず取り除いてからご使用ください。	⚠ 折り台は静かに折り畳んでください。
⚠ 金属フィルムやガラス繊維入りフィルム等の裁断はしないでください。	⚠ 裁断能力以上の用紙枚数を裁断しないでください。
	⚠ フッ素コート刃以外の刃で粘着剤のついた用紙を裁断しないでください。

各部のなまえ

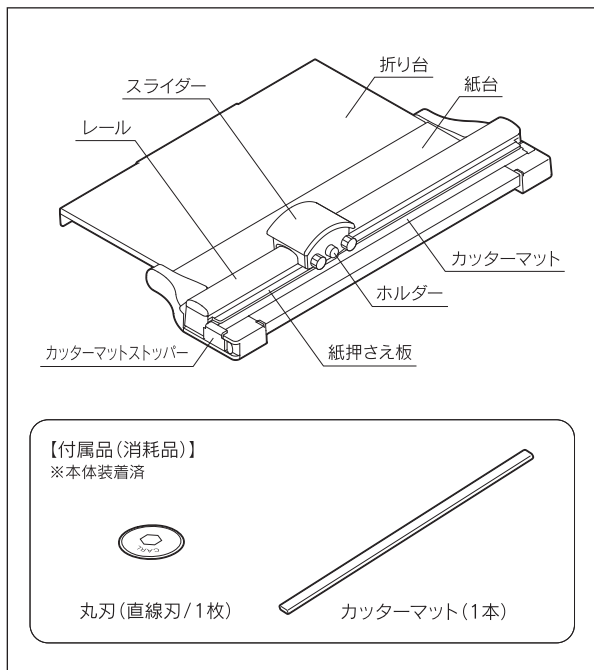

お取り扱いの注意点

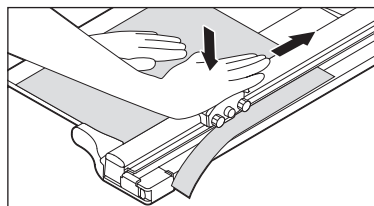

裁断方法

- ① スライダーを手前に引き、紙をセットします。
 - ② 左図のように、紙全体を手のひらで押えてください。
 - ③ スライダーを下に押しながらスライドさせて、紙を裁断します。
- 「⚠ 安全上のご注意」をご確認の上、裁断をしてください。

交換部品(消耗品)の交換方法

⚠ 刃先が傷むと、切れ味が悪くなります。

【刃の交換】

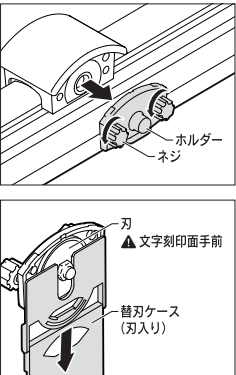

① ネジを緩め、ホルダーを取り外します。

② ホルダーを軽く振って注意して刃を取り外します。

③ 刃の入った替刃ケースを使って刃とホルダーの六角形を合わせ、替刃ケースを押し付けながら下にスライドして刃を取り付けます。

④ ホルダーを取り付けて、ネジを締めてください。

⚠ 刃を交換するときは、刃先に触れないでください。

⚠ カッターマットの溝が深くなると、切れ味が悪くなります。

【カッターマットの交換】

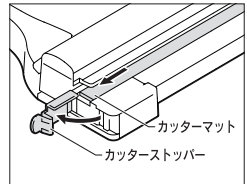

① カッターマットストッパーを開いて、カッターマットを引き抜きます。

② カッターマットを入れ替え、カッターマットストッパーを閉めます。

●「1本で4ヶ所」のご使用が可能です。

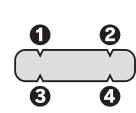

左右・表裏の入れ替えが可能です。
上図のように4ヶ所に深く溝がいたら、新しいものと交換してください。

⚠ 傷んでいる交換部品(消耗品)を使い続けること故障の原因となります。定期的な交換をしてください。

仕様

裁断枚数	付属品	丸刃(直線刃)	10枚程度(厚み:0.90mm)※1	約1往復裁断
	別売品	丸刃(フッ素コート刃)		
裁断幅	別売品	ミシン目刃	3枚程度(厚み:0.27mm)※1, ※2	片方向裁断(往復不可)※3
			310mm(A4縦対応) ※A4用紙サイズ:横210×縦297mm	
外形寸法		W248×L385×H59mm(折りたたみ時:W133×L385×H59mm)		
質量		0.8kg		

※1 裁断枚数、厚みは、PPC用紙64g/mを目安としております。
 ※2 ミシン目刃で裁断するときは、カッターマットを未使用の場所、または新しいものと交換するときれいに裁断することができます。
 ※3 ミシン目刃で裁断するときは、スライダーを往復させると紙を切り落としてしまいます。

交換部品(消耗品)

交換部品は、お近くの文具店または文具売場でお求めください。交換部品の詳細情報はカルホームページをご覧ください。	
替カッターマット	品番 M-210(5本入)
替刃	品番 K-28 丸刃(直線刃 2枚入) / K-18 丸刃(フッ素コート刃 1枚入) / K-29 ミシン目刃(2枚入)

カル ホームページ
<http://www.carl.co.jp>
カル事務器株式会社
 〒124-8588 東京都葛飾区立石3-7-9

